



«Формирование комфортной городской среды»



п.Верхнеказымский, мкр. 3

Дизайн проект

Благоустройство территории
жилых домов 8, 12

Разработчик

ООО "Архитектурная студия "Арс-Проект"

г.Белоярский 2017г.

«Формирование комфортной городской среды»

ЛИСТ СОГЛАСОВАНИЙ

п.Верхнеказымский, 3 мкр.

Благоустройство территории жилых домов 8, 12



Работа: Дизайн проект благоустройства жилых домов

Целевое назначение: придомовые территории местного значения

Адрес объекта: ХМАО-Югра, Белоярский район, п.Верхнеказымский
территория жилых домов 8, 12 в мкр. 3.



УТВЕРЖДАЮ:

Глава Белоярского района

Подпись

Маненков С.П.

СОГЛАСОВАНО:

Первый заместитель главы Белоярского района

Ойнец А.В.

Главный архитектор администрации Белоярского района

Шатохин Д.С.

РАЗРАБОТАЛИ:

Директор ООО "Архитектурная тсудия"Арс-Проект"

Редькин Е.В.

ГИП ООО "Архитектурная тсудия"Арс-Проект"

Дуняшев М.Р.



						19-17-ДП			
						Благоустройство территории жилых домов 8, 12 по адресу: ХМАО-Югра, п.Верхнеказымский, мкр. 3			
Изм.	Кол. уч.	Лист	№ док.	Подп.	Дата	Администрация Белоярского района	Стадия	Лист	Листов
Разработал		Комарова С.В.		<i>[Signature]</i>			Администрация Белоярского района	ДП	1
ГИП		Дуняшев М.Р.		<i>[Signature]</i>					
Норм.контр.		Тихоненко О.В.		<i>[Signature]</i>		Лист согласований	ООО "АС"АРС-Проект"		
Директор		Редькин Е.В.		<i>[Signature]</i>					

СИТУАЦИОННЫЙ ПЛАН М1:2000

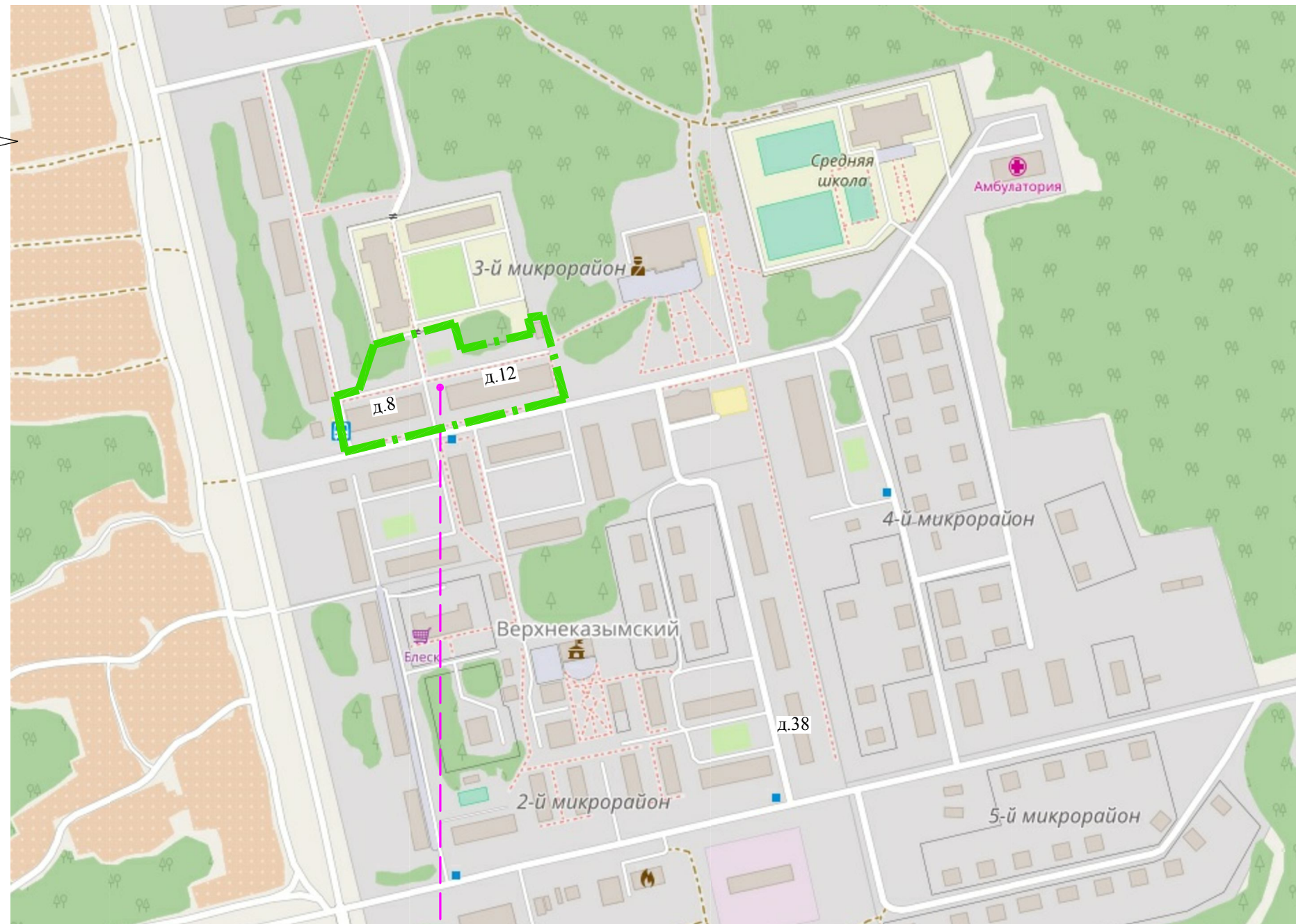
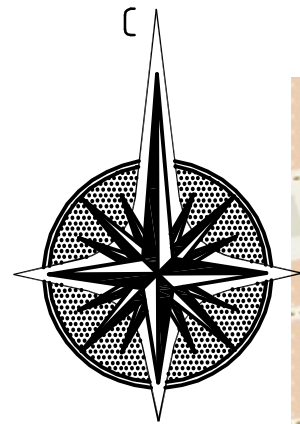

Условные обозначения

 - граница работ

Благоустраиваемая территория

19-17-ДП

Благоустройство территории жилых домов 8, 12 по адресу:
ХМАО-Югра, п.Верхнеказымский, мкр. 3

Изм.	Кол. уч.	Лист	№ док.	Подп.	Дата
Разработал				Комарова С.В.	
ГИП				Дуняшев М.Р.	
Норм.контр.				Тихоненко О.В.	
Директор				Редькин Е.В.	

Администрация Белоярского района

Стадия	Лист	Листов
ДП	2	

Ситуационный план

ООО "АС"АРС-Проект"

«Формирование комфортной городской среды»

ФОТО ДВОРА. СУЩЕСТВУЮЩАЯ СИТУАЦИЯ

п.Верхнеказымский, 3 мкр.

Благоустройство территории жилых домов 8, 12

Сущ. ДИК

Территория двора

Входная группа в жилой дом
отсутствуют урна и скамья



Сущ. проезд
с твердым покрытием

Сущ. ограждение

Необходима
велопарковка

						19-17-ДП					
						Благоустройство территории жилых домов 8, 12 по адресу: ХМАО-Югра, п.Верхнеказымский, мкр. 3					
Изм.	Кол. уч.	Лист	№ док.	Подп.	Дата	Администрация Белоярского района	Стадия	Лист	Листов		
Разработал	Комарова С.В.	ГИП	Дуняшев М.Р.	<i>[Signature]</i>			ДП	3			
Норм.контр.	Тихоненко О.В.	Директор	Редькин Е.В.	<i>[Signature]</i>		Фото двора существующая ситуация			ООО "АС"АРС-Проект"		

«Формирование комфортной городской среды»

ФОТОФИКСАЦИЯ СУЩЕСТВУЮЩЕГО ДВОРА

п.Верхнеказымский, 3 мкр.

Благоустройство территории жилых домов 8, 12

Территория двора

Сущ. торшер освещения
необходим ремонт



Сущ.
тротуар

Сущ. проезд
с твердым покрытием

						19-17-ДП					
						Благоустройство территории жилых домов 8, 12 по адресу: ХМАО-Югра, п.Верхнеказымский, мкр. 3					
Изм.	Кол. уч.	Лист	№ док.	Подп.	Дата	Администрация Белоярского района	Стадия	Лист	Листов		
Разработал	Комарова С.В.			<i>[Signature]</i>			ДП	4			
ГИП	Дуняшев М.Р.			<i>[Signature]</i>		Фотофиксация существующего двора	ООО "АС"АРС-Проект"				
Норм.контр.	Тихоненко О.В.			<i>[Signature]</i>							
Директор	Редькин Е.В.			<i>[Signature]</i>							

«Формирование комфортной городской среды»



СХЕМА ДВОРА М1:1000

п.Верхнеказымский, 3 мкр.

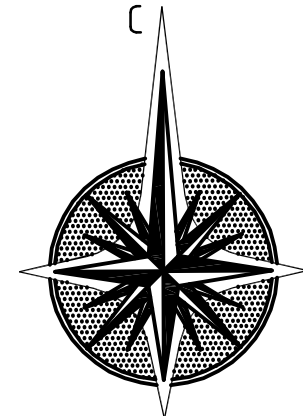
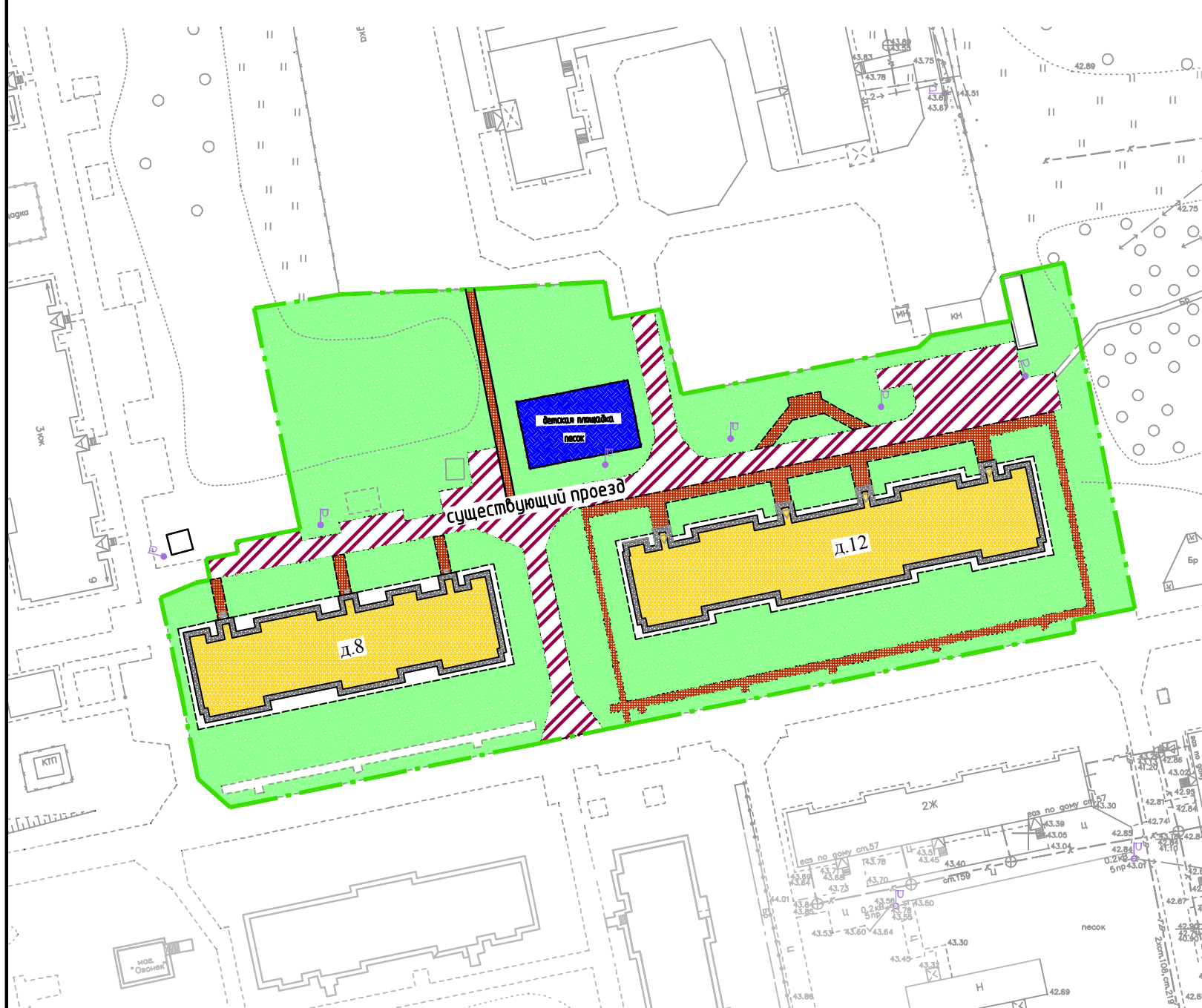
Благоустройство территории жилых домов 8, 12

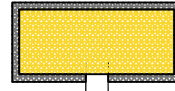
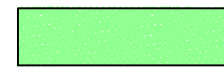

УСЛОВНЫЕ ОБОЗНАЧЕНИЯ

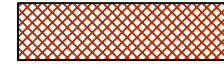
-  Граница работ
-  Существующее здание
-  Сущ. озеленение
-  Проезды с твердым покрытием сущ.
-  Площадка для отдыха сущ.
-  Тротуары и площадки сущ.

						19-17-ДП					
						Благоустройство территории жилых домов 8, 12 по адресу: ХМАО-Югра, п.Верхнеказымский, мкр. 3					
Изм.	Кол. уч.	Лист	№ док.	Подп.	Дата	Администрация Белоярского района	Стадия	Лист	Листов		
Разработал	Комарова С.В.			<i>[Signature]</i>			ДП	5			
ГИП	Дуняшев М.Р.			<i>[Signature]</i>		Схема двора М1:1000	ООО "АС"АРС-Проект"				
Норм.контр.	Тихоненко О.В.			<i>[Signature]</i>							
Директор	Редькин Е.В.			<i>[Signature]</i>							

«Формирование комфортной городской среды»





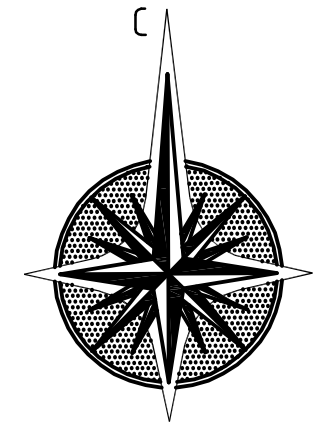

ФОТОФИКСАЦИЯ СУЩЕСТВУЮЩЕГО ДВОРА

п.Верхнеказымский, 3 мкр.

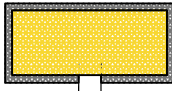

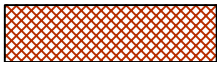
Благоустройство территории жилых домов 8, 12

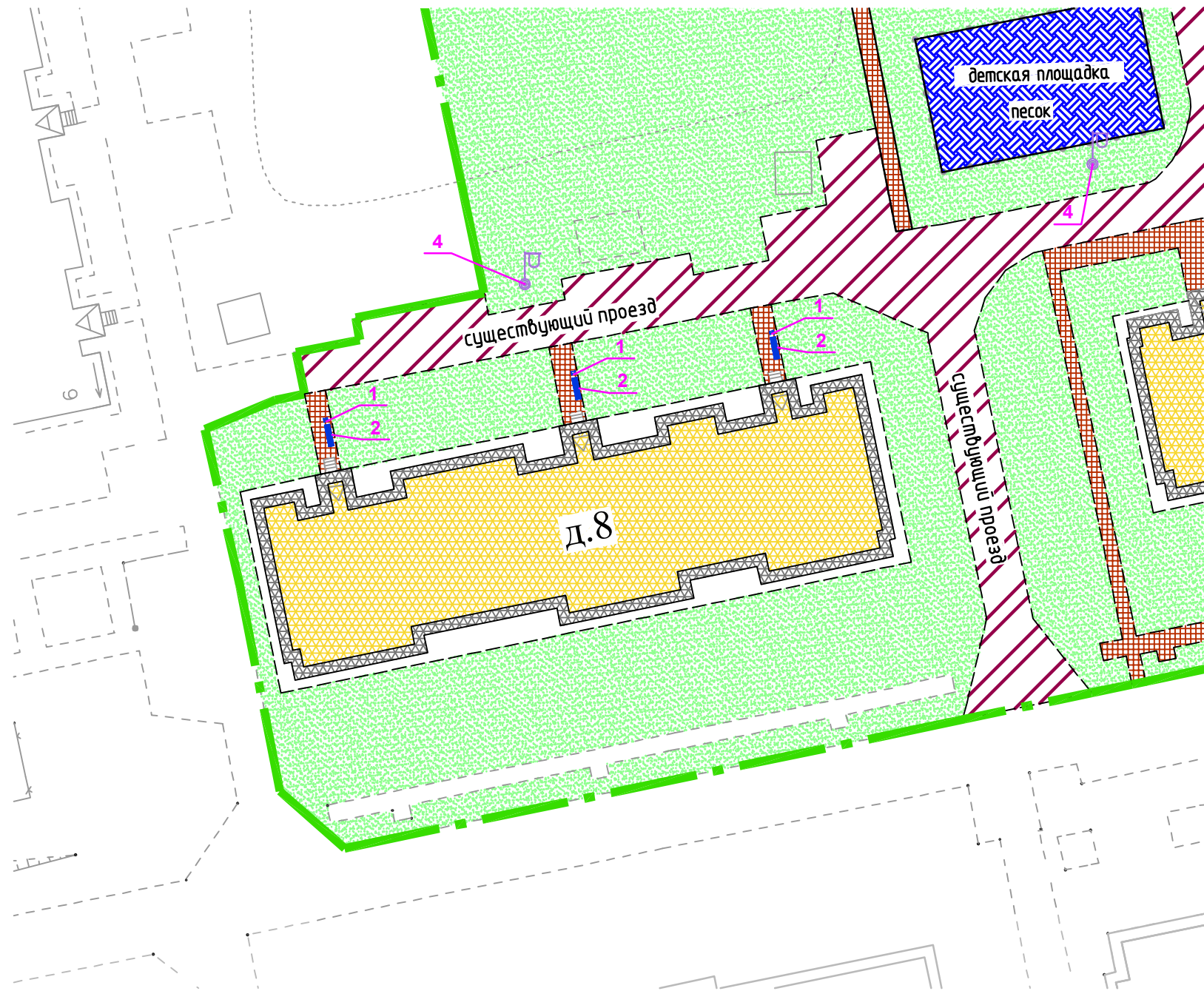

УСЛОВНЫЕ ОБОЗНАЧЕНИЯ

-  Граница работ
-  Существующее здание
-  Сущ. озеленение
-  Проезды с твердым покрытием сущ.
-  Тротуары и площадки сущ.
-  Скамья проектируемая
-  Урна проектируемая
-  Торшер освещения сущ.
-  Площадка для отдыха сущ.

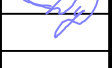

						19-17-ДП					
						Благоустройство территории жилых домов 8, 12 по адресу: ХМАО-Югра, п.Верхнеказымский, мкр. 3					
Изм.	Кол. уч.	Лист	№ док.	Подп.	Дата	Администрация Белоярского района	Стадия	Лист	Листов		
Разработал	Комарова С.В.						ДП	6			
ГИП	Дуняшев М.Р.					Проектные решения д.8 (минимальный перечень)	ООО "АС"АРС-Проект"				
Норм.контр.	Тихоненко О.В.										
Директор	Редькин Е.В.										

«Формирование комфортной городской среды»





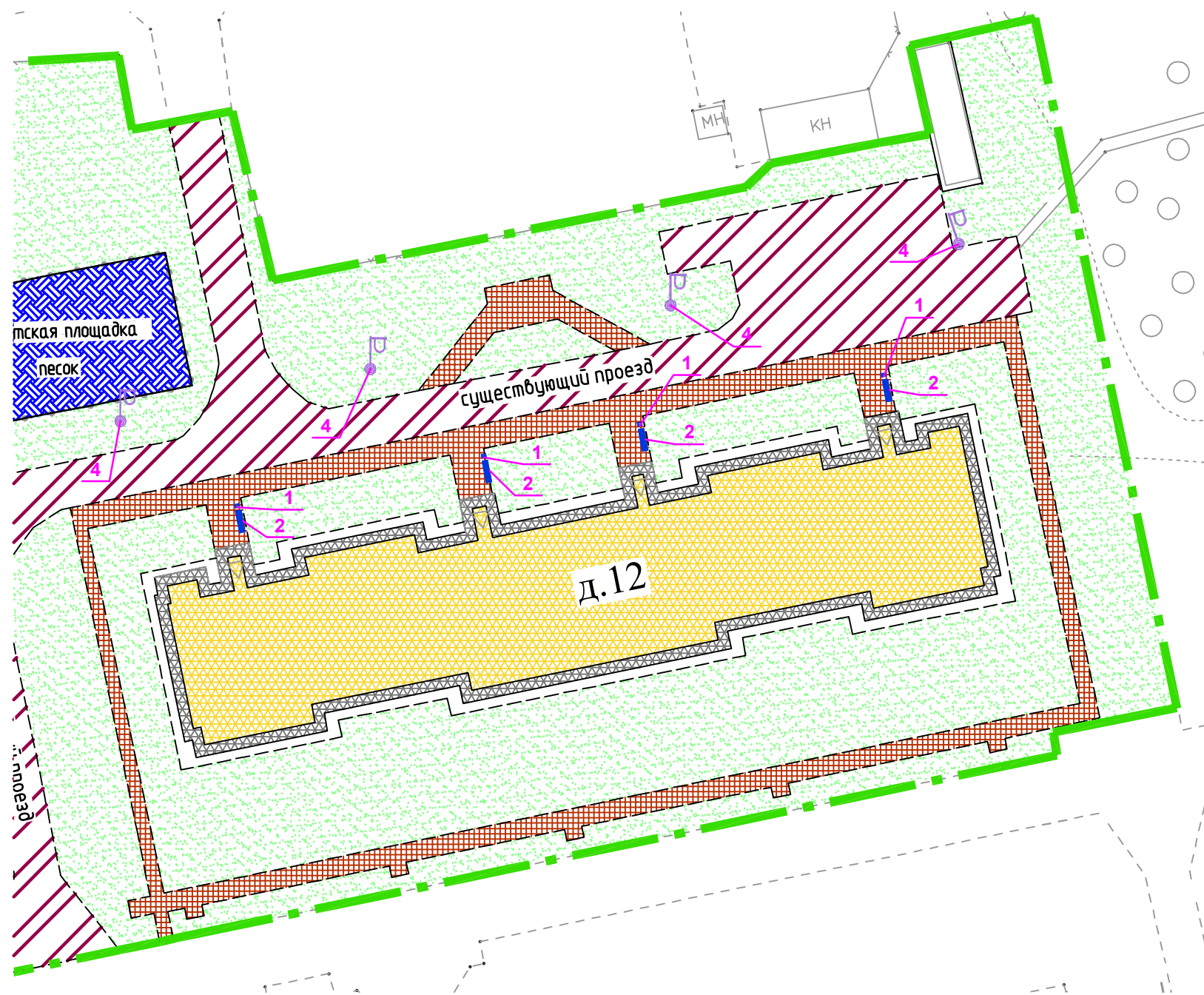
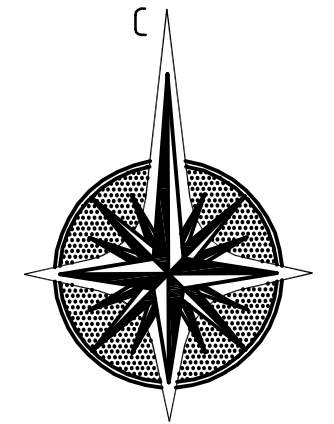

ФОТОФИКСАЦИЯ СУЩЕСТВУЮЩЕГО ДВОРА

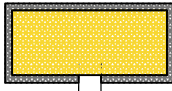

п.Верхнеказымский, 3 мкр.

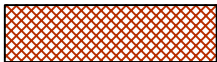
Благоустройство территории жилых домов 8, 12



УСЛОВНЫЕ ОБОЗНАЧЕНИЯ

-  Граница работ
-  Существующее здание
-  Сущ. озеленение
-  Проезды с твердым покрытием сущ.
-  Тротуары и площадки сущ.
-  Скамья проектируемая
-  Урна проектируемая
-  Фонарь освещения сущ.
-  Площадка для отдыха сущ.

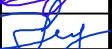
						19-17-ДП					
						Благоустройство территории жилых домов 8, 12 по адресу: ХМАО-Югра, п.Верхнеказымский, мкр. 3					
Изм.	Кол. уч.	Лист	№ док.	Подп.	Дата	Администрация Белоярского района	Стадия	Лист	Листов		
Разработал	Комарова С.В.						ДП	7			
ГИП	Дуняшев М.Р.										
Норм.контр.	Тихоненко О.В.					Проектные решения д.12 (минимальный перечень)	ООО "АС"АРС-Проект"				
Директор	Редькин Е.В.										







**Визуализированный перечень образцов элементов благоустройства
предлагаемых к реализации в рамках муниципальной программы
«Формирование комфортной городской среды
муниципального образования Белоярский район на 2018-2022 годы»**

№ п/п	Наименование элемента	Визуализация элемента	Производитель	Стоимость единицы изделия с монтажом
Урна				
1.1	Урна 1		ООО «КСИЛ-Югра»	
1.2	Урна 3		ООО «КСИЛ-Югра»	
1.3	Урна 5		ООО «Конус»	

Согласовано			

Ив. № подл.	
Подп. и дата	
Взам. инв. №	

						19-17-ДП				
	Изм.	Кол.уч.	Лист	№ док.	Подп.	Дата				
Ив. № подл.	Разраб.		Дунашев М.Р.			09.17	Перечень элементов	Стадия	Лист	Листов
	ГИП		Дунашев М.Р.			09.17		П	8	
	Н.контр.		Тихоненко О.В.			09.17	ООО «АС «АРС-Проект»			
	Директор		Редькин Е.В.			09.17				

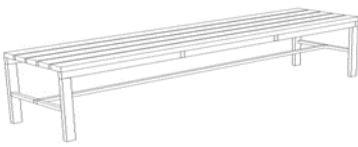
№ п/п	Наименование элемента	Визуализация элемента	Производитель	Стоимость единицы изделия с монтажом
Скамья				
2.1	Скамья 1		ООО «КСИЛ-Югра»	
2.2	Скамья 4		ООО «Конус»	
2.3	Скамья 5		ООО «Конус»	
2.4	Скамья 7		ООО «КСИЛ-Югра»	
2.5	Скамья 8		ООО «Конус»	
2.6	Скамья 9		ООО «КСИЛ-Югра»	
2.7	Скамья 10		ООО «Конус»	





Инв. № подл.	Подпись и дата	Взам. инв. №

Изм.	Кол.уч.	Лист	№ док.	Подп.	Дата

19-17-ДП

Лист

9

№ п/п	Наименование элемента	Визуализация элемента	Производитель	Стоимость единицы изделия с монтажом
Светильники				
3.1	Светильник 3		Инд. изготовления	
3.2	Светильник 4		Инд. изготовления	
3.3	Светильник 5		Инд. изготовления	
Уличный фонарь (торшеры)				
4.1	Уличный фонарь 2		Инд. изготовления	
4.2	Уличный фонарь 3		Инд. изготовления	

Инва. № подл.	Подпись и дата	Взам. инв. №

Изм.	Кол.уч.	Лист	№ док.	Подп.	Дата

19-17-ДП

«Формирование комфортной городской среды»

ПРОЕКТНЫЕ РЕШЕНИЯ (ДОПОЛНИТЕЛЬНЫЙ ПЕРЕЧЕНЬ)

п.Верхнеказымский, 3 мкр.

Благоустройство территории жилых домов 8, 12

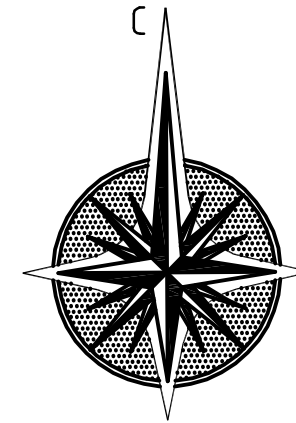
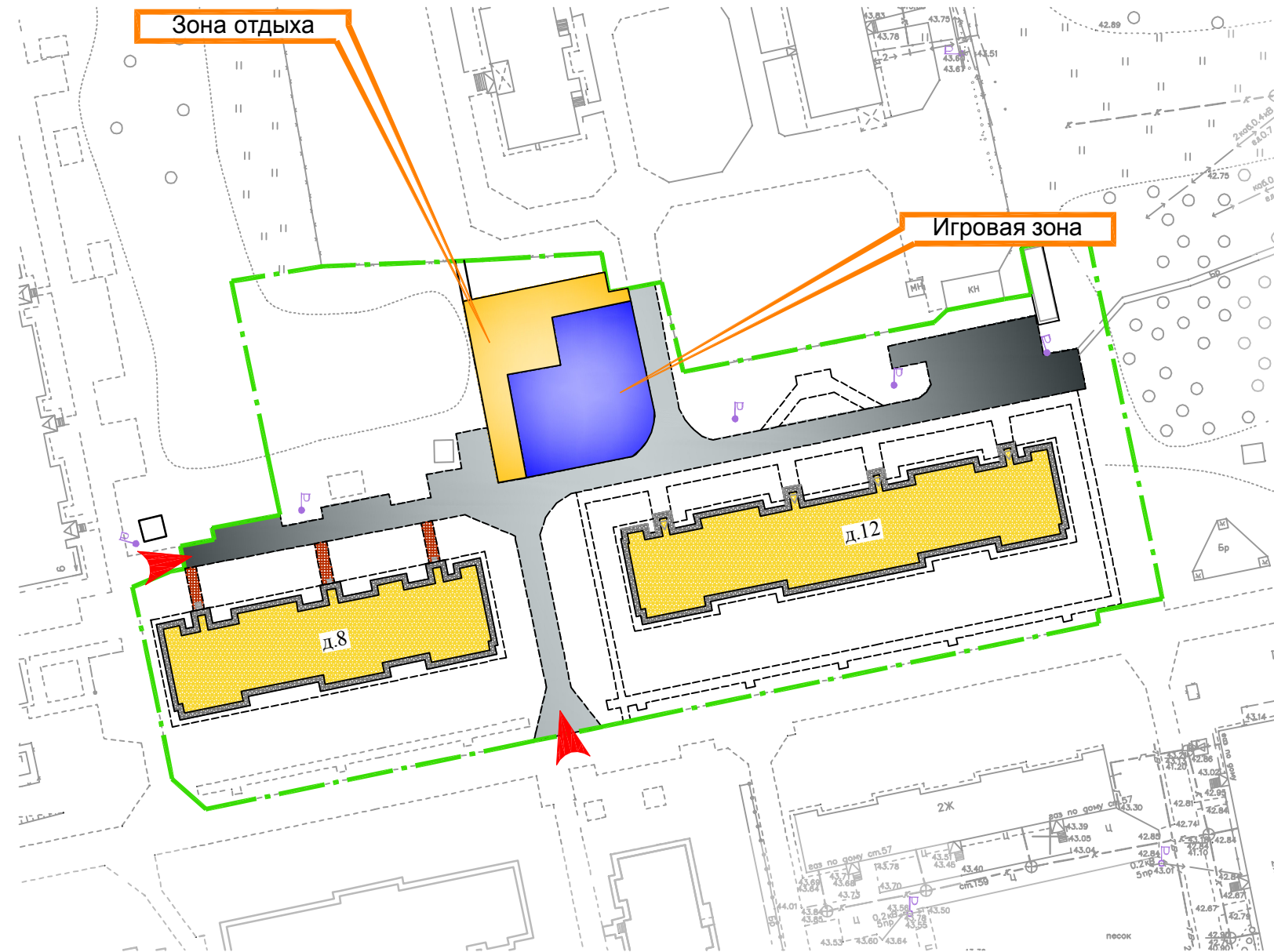

УСЛОВНЫЕ ОБОЗНАЧЕНИЯ

- въезды/выезды во двор

- Граница работ

						19-17-ДП					
						Благоустройство территории жилых домов 8, 12 по адресу: ХМАО-Югра, п.Верхнеказымский, мкр. 3					
Изм.	Кол. уч.	Лист	№ док.	Подп.	Дата	Администрация Белоярского района	Стадия	Лист	Листов		
Разработал	Комарова С.В.						ДП	11			
ГИП	Дуняшев М.Р.										
Норм.контр.	Тихоненко О.В.					Функциональная схема (дополнительный перечень)	ООО "АС"АРС-Проект"				
Директор	Редькин Е.В.										

«Формирование комфортной городской среды»

ПРОЕКТНЫЕ РЕШЕНИЯ (ДОПОЛНИТЕЛЬНЫЙ ПЕРЕЧЕНЬ)

п.Верхнеказымский, 3 мкр.

Благоустройство территории жилых домов 8, 12

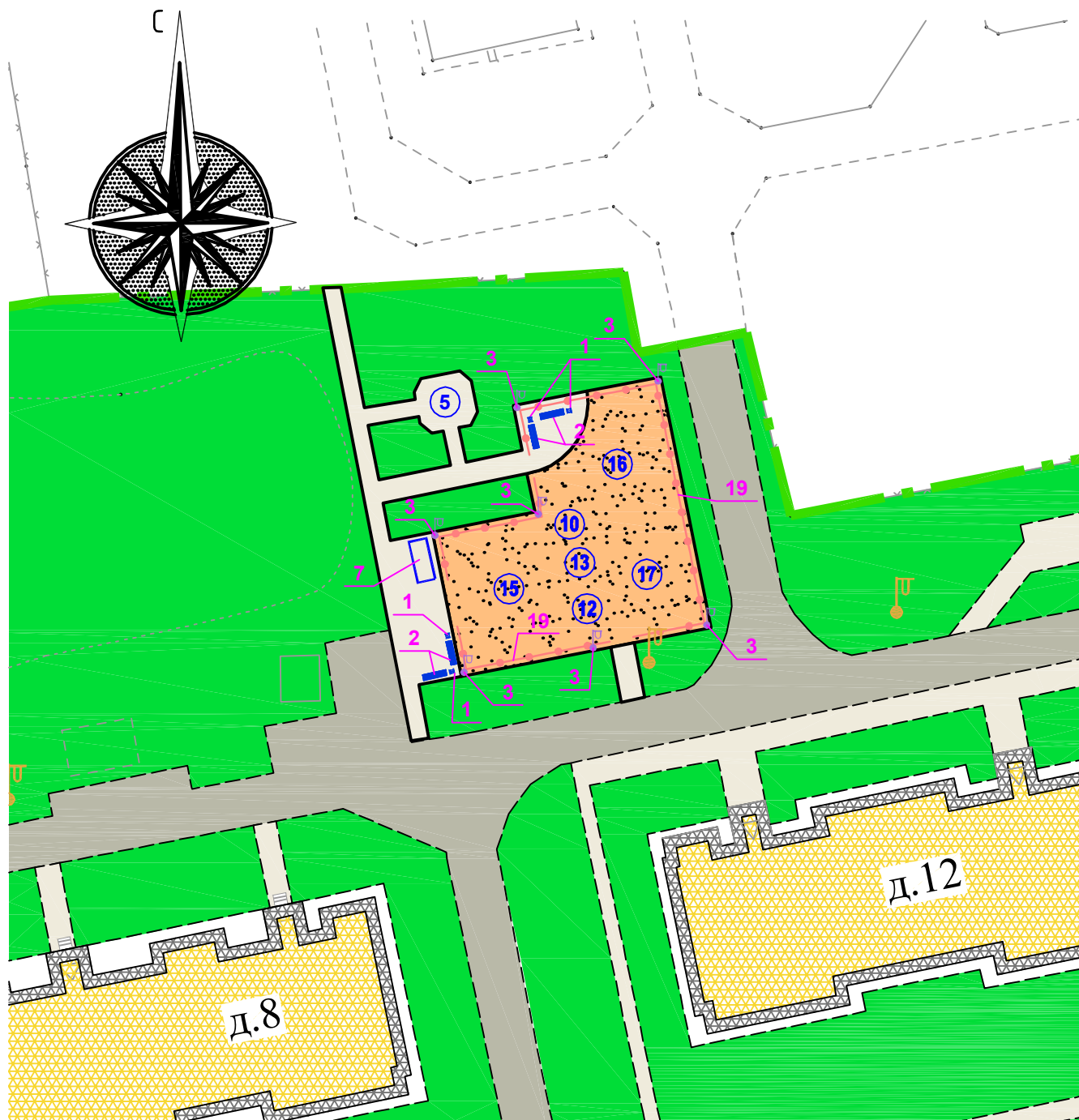

						19-17-ДП			
						Благоустройство территории жилых домов 8, 12 по адресу: ХМАО-Югра, п.Верхнеказымский, мкр. 3			
Изм.	Кол. уч.	Лист	№ док.	Подп.	Дата	Администрация Белоярского района	Стадия	Лист	Листов
Разработал	Комарова С.В.	Дуняшев М.Р.					ДП	12	
Норм.контр.	Тихоненко О.В.	Редькин Е.В.				Схема организации двора М1:500	ООО "АС"АРС-Проект"		
Директор									

«Формирование комфортной городской среды»

ПРОЕКТНЫЕ РЕШЕНИЯ (ДОПОЛНИТЕЛЬНЫЙ ПЕРЕЧЕНЬ)

п.Верхнеказымский, 3 мкр.

Благоустройство территории жилых домов 8, 12

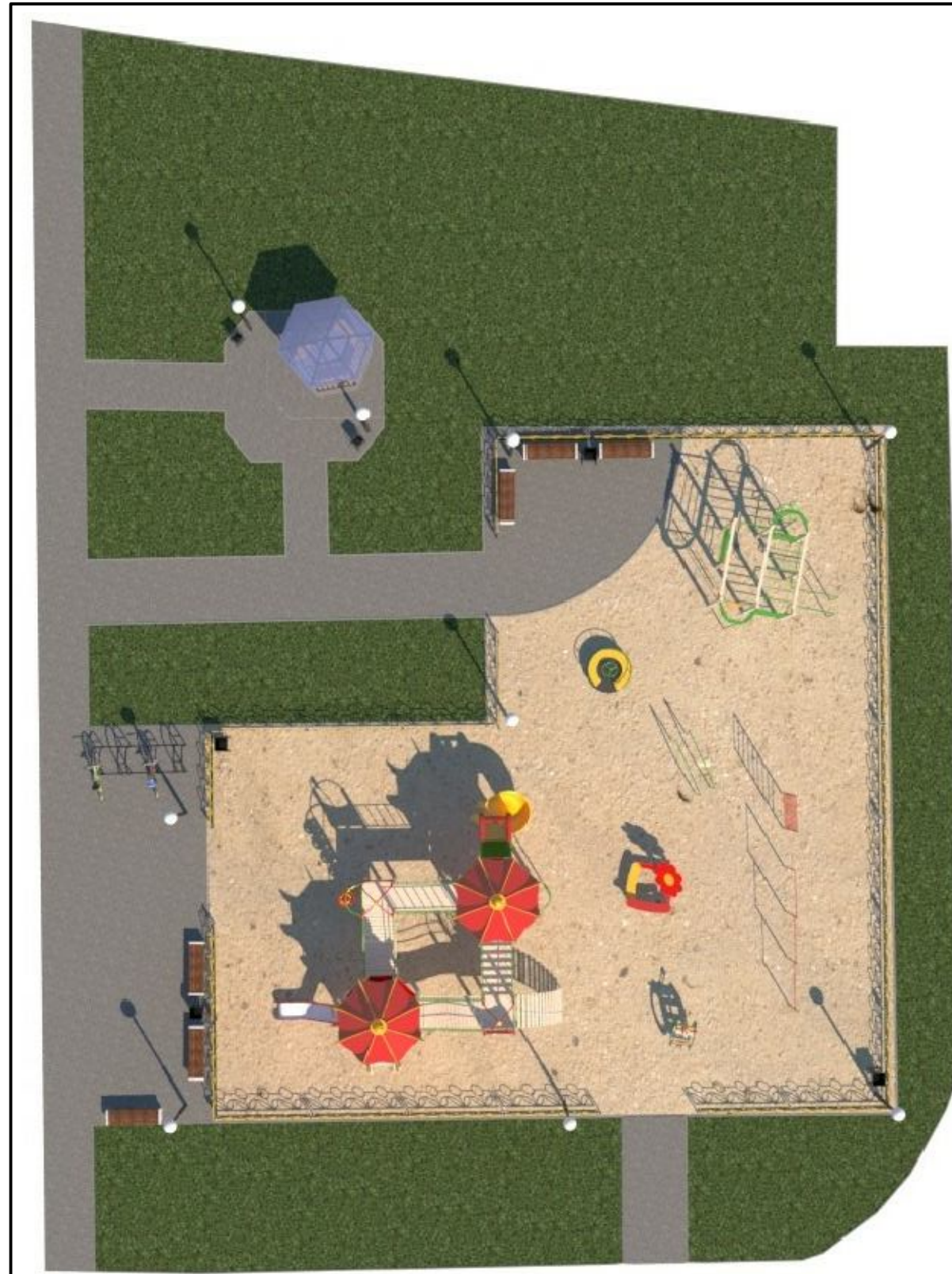

						19-17-ДП					
						Благоустройство территории жилых домов 8, 12 по адресу: ХМАО-Югра, п.Верхнеказымский, мкр. 3					
Изм.	Кол. уч.	Лист	№ док.	Подп.	Дата	Администрация Белоярского района	Стадия	Лист	Листов		
Разработал	Комарова С.В.			<i>[Signature]</i>			ДП	13			
ГИП	Дуняшев М.Р.			<i>[Signature]</i>		Виды наблюдателя (дополнительный перечень)	ООО "АС"АРС-Проект"				
Норм.контр.	Тихоненко О.В.			<i>[Signature]</i>							
Директор	Редькин Е.В.			<i>[Signature]</i>							

«Формирование комфортной городской среды»

ПРОЕКТНЫЕ РЕШЕНИЯ (ДОПОЛНИТЕЛЬНЫЙ ПЕРЕЧЕНЬ)

п.Верхнеказымский, 3 мкр.

Благоустройство территории жилых домов 8, 12



Изм.	Кол. уч.	Лист	№ док.	Подп.	Дата	19-17-ДП			
Разработал Комарова С.В. ГИП Дуняшев М.Р.						Благоустройство территории жилых домов 8, 12 по адресу: ХМАО-Югра, п.Верхнеказымский, мкр. 3			
						Администрация Белоярского района	Стадия ДП	Лист 14	Листов
Норм.контр. Тихоненко О.В. Директор Редькин Е.В.						Виды наблюдателя (дополнительный перечень)			ООО "АС"АРС-Проект"

«Формирование комфортной городской среды»

ПРОЕКТНЫЕ РЕШЕНИЯ (ДОПОЛНИТЕЛЬНЫЙ ПЕРЕЧЕНЬ)

п.Верхнеказымский, 3 мкр.

Благоустройство территории жилых домов 8, 12

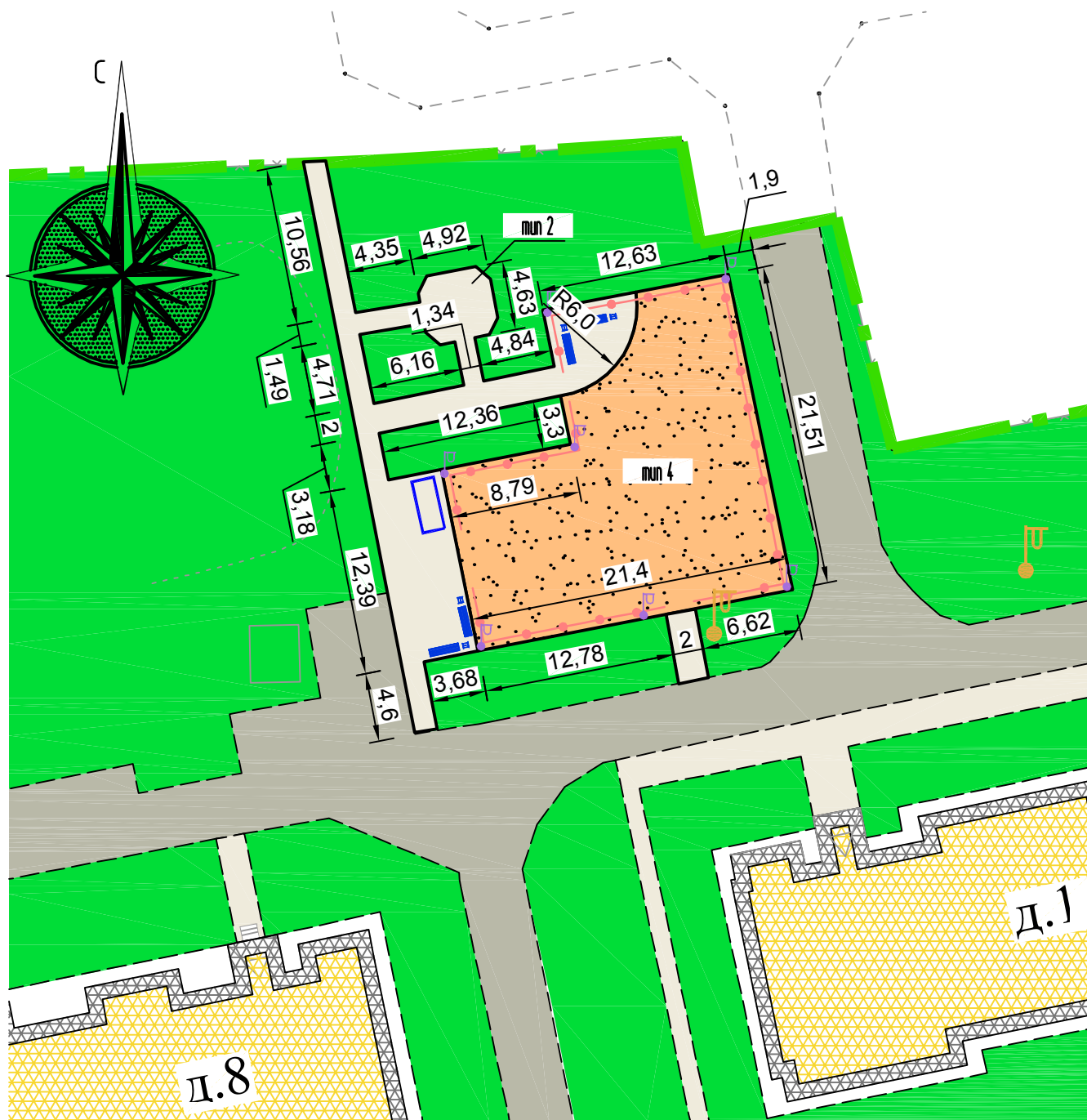

						19-17-ДП			
						Благоустройство территории жилых домов 8, 12 по адресу: ХМАО-Югра, п.Верхнеказымский, мкр. 3			
Изм.	Кол. уч.	Лист	№ док.	Подп.	Дата	Администрация Белоярского района	Стадия	Лист	Листов
Разработал	Комарова С.В.	Дуняшев М.Р.					ДП	15	
Норм.контр.	Тихоненко О.В.	Редькин Е.В.				Разбивочная схема М1:500	ООО "АС"АРС-Проект"		
Директор									

«Формирование комфортной городской среды»

КОНСТРУКЦИИ ОДЕЖД ПОРКЫТИЙ

п.Верхнеказымский, 3 мкр.

Благоустройство территории жилых домов 8, 12

ТИП 1

Конструкция одежды проезда

М 1:20



ТИП 2

Конструкция тротуара, площадок
М 1:20

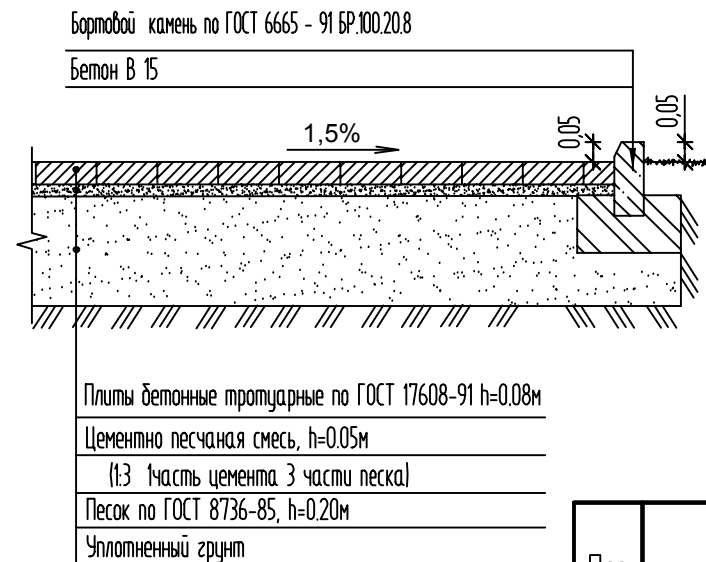

ТИП 4

Конструкция одежды игровой площадки
М 1:20

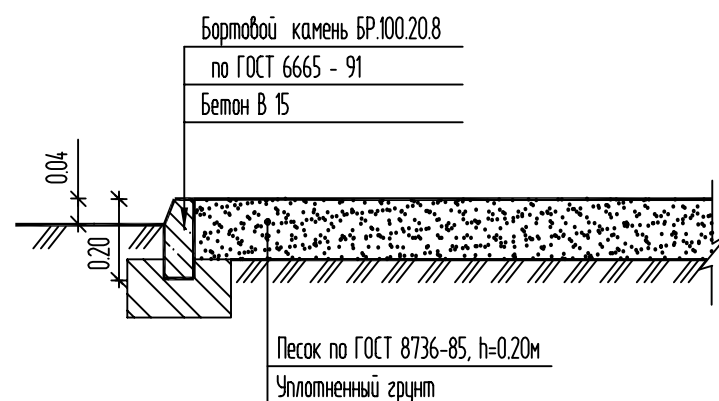

ВЕДОМОСТЬ ПРОЕЗДОВ, ТРОТУАРОВ, ДОРОЖЕК И ПЛОЩАДОК

Поз.	Наименование	Тип	Площадь покрытия м2	Примечание
1	Покрытие проездов из асфальтобетона с бордюром из бетонного бруса БР 100.30.15	1	-	
2	Покрытие тротуаров из бетонной брусчатки с бордюром из бетонного бруса БР 100.20.8 L - 157 п.м.	2	188	
4	Покрытие игровых площадок из песка с бордюром из бетонного камня БР 100.20.8 L - 83 п.м.	4	351	

19-17-ДП

Благоустройство территории жилых домов 8, 12 по адресу:
ХМАО-Югра, п.Верхнеказымский, мкр. 3

Изм.	Кол. уч.	Лист	№ док.	Подп.	Дата
Разработал				Комарова С.В.	
ГИП				Дуняшев М.Р.	
Норм.контр.				Тихоненко О.В.	
Директор				Редькин Е.В.	

Администрация Белоярского района			Стадия	Лист	Листов
			ДП	16	
Конструкции одежд покрытий			ООО "АС"АРС-Проект"		

«Формирование комфортной городской среды »

КОНЦЕПЦИЯ. ПЕРЕЧЕНЬ МЕРОПРИЯТИЙ И РАБОТ

п.Верхнекалымский, 3 мкр.

Благоустройство территории жилых домов 8, 12

ПЕРЕЧЕНЬ МЕРОПРИЯТИЙ И РАБОТ (минимальный перечень)

№	Объект Функциональная зона	Элементы	Количество		
			сущ.	ремонт	проект
1	Малые архитектурные формы	Скамейка	4	-	7
2		Урна	4	-	7
3		Светильник парковый h=3,0м	-	-	-
4		Торшеры (одно-рожковые)	6	6	-

						19-17-ДП		
						Благоустройство территории жилых домов 8, 12 по адресу: ХМАО-Югра, п.Верхнекалымский, мкр. 3		
Изм.	Кол. уч.	Лист	№ док.	Подп.	Дата			
Разработал	Комарова С.В.					Стадия	Лист	Листов
ГИП	Дуняшев М.Р.					ДП	17	
Норм.контр.	Тихоненко О.В.					Минимальный перечень мероприятий ООО "АС"АРС-Проект"		
Директор	Редькин Е.В.							

«Формирование комфортной городской среды»

КОНЦЕПЦИЯ. ПЕРЕЧЕНЬ МЕРОПРИЯТИЙ И РАБОТ

п.Верхнеказымский, 3 мкр.

Благоустройство территории жилых домов 8, 12

ПЕРЕЧЕНЬ МЕРОПРИЯТИЙ И РАБОТ (дополнительный перечень)

№	Объект Функциональная зона	Элементы	Количество
1	Малые архитектурные формы	Скамейка	11
2		Урна	11
3		Светильник парковый h=3,0м	7
4		Уличный фонарь	-
5		Беседка	1
6		Стол со скамьями без навеса	-
7		Велопарковка	1
8		Качели	-
9		Скамейка детская	-
10		Карусель	1
11		Качалка-балансир	-
12		Качалка на пружине "Вертолетик"	1
13		Песочница	1
14		Горка «Мини»	-
15		ДИК	1
16		Детский спортивный комплекс	1
17		Брусья параллельные	1
18		Ограждение спортивных площадок, м.п.	-
19		Ограждение, м.п.	74

19-17-ДП					
Благоустройство территории жилых домов 8, 12 по адресу: ХМАО-Югра, п.Верхнеказымский, мкр. 3					
Изм.	Кол. уч.	Лист	№ док.	Подп.	Дата
Разработал	Комарова С.В.				
ГИП	Дуняшев М.Р.				
Норм.контр.	Тихоненко О.В.				
Директор	Редькин Е.В.				
				Администрация Белоярского района	
				Дополнительный перечень мероприятий	
		Стадия	Лист	Листов	
		ДП	18		
				ООО "АС"АРС-Проект"	

**Визуализированный перечень образцов элементов благоустройства
предлагаемых к реализации в рамках муниципальной программы
«Формирование комфортной городской среды
муниципального образования Белоярский район на 2018-2022 годы»**

№ п/п	Наименование элемента	Визуализация элемента	Производитель	Стоимость единицы изделия с монтажом
Урна				
1.1	Урна 1		ООО «КСИЛ-Югра»	5 000,00
1.2	Урна 3		ООО «КСИЛ-Югра»	9 000,00
1.3	Урна 5		ООО «Конус»	5 000,00







Согласовано

Взам. инв. №

Подп. и дата

Инв. № подл.

						19-17-ДП			
Изм.	Кол.уч.	Лист	№ док.	Подп.	Дата				
Разраб.		Дунашев М.Р.			09.17	Перечень элементов	Стадия	Лист	Листов
ГИП		Дунашев М.Р.			09.17		П	19	
Н.контр.		Тихоненко О.В.			09.17	ООО «АС «АРС-Проект»			
Директор		Редькин Е.В.			09.17				

№ п/п	Наименование элемента	Визуализация элемента	Производитель	Стоимость единицы изделия с монтажом
Скамья				
2.1	Скамья 1		ООО «КСИЛ-Югра»	12 000,00
2.2	Скамья 4		ООО «Конус»	15 000,00
2.3	Скамья 5		ООО «Конус»	12 000,00
2.4	Скамья 7		ООО «КСИЛ-Югра»	20 000,00
2.5	Скамья 8		ООО «Конус»	12 000,00
2.6	Скамья 9		ООО «КСИЛ-Югра»	8 000,00
2.7	Скамья 10		ООО «Конус»	8 000,00





Инва. № подл.	Подпись и дата	Взам. инв. №

Изм.	Кол.уч.	Лист	№ док.	Подп.	Дата

19-17-ДП

Лист

20

№ п/п	Наименование элемента	Визуализация элемента	Производитель	Стоимость единицы изделия с монтажом
Светильники				
3.1	Светильник 3		Инд. изготовления	10 000,00
3.2	Светильник 4		Инд. изготовления	18 000,00
3.3	Светильник 5		Инд. изготовления	18 000,00
Уличный фонарь (торшеры)				
4.1	Уличный фонарь 2		Инд. изготовления	150 000,00
4.2	Уличный фонарь 3		Инд. изготовления	180 000,00

Инд. № подл.	Подпись и дата	Взам. инв. №

Изм.	Кол.уч.	Лист	№ док.	Подп.	Дата

19-17-ДП

Лист

21

№ п/п	Наименование элемента	Визуализация элемента	Производитель	Стоимость единицы изделия с монтажом
Беседки				
5.1	Беседка 1		Производитель компания ООО «КСИЛ-Югра»	106 000,00
5.2	Беседка 2		Производитель ООО «Конус»	110 000,00
5.3	Беседка 3		Инд. изготовления	100 000,00
Стол со скамьей для зоны отдыха				
6	Стол со скамьями без навеса		Производитель компания ООО «КСИЛ-Югра»	30 000,00
Велопарковка				
7.1	Велопарковка 1		Производитель компания ООО «КСИЛ-Югра»	30 000,00
7.2	Велопарковка 2		Производитель компания ООО «КСИЛ-Югра»	18 000,00







Инва. № подл.	Подпись и дата	Взам. инв. №

Изм.	Кол.уч.	Лист	№ док.	Подп.	Дата

19-17-ДП

Лист

22

№ п/п	Наименование элемента	Визуализация элемента	Производитель	Стоимость единицы изделия с монтажом
Элементы благоустройства детских игровых площадок				
8.1	Качели		Производитель компания ООО «КСИЛ-Югра»	25 000,00
	Сиденье для качелей возрастная группа 1-3 лет		Производитель компания ООО «КСИЛ-Югра»	15 000,00
	Сиденье для качелей возрастная группа 3-12 лет		Производитель компания ООО «КСИЛ-Югра»	10 000,00
8.2	Диван-качели		Индивидуального изготовления	45 000,00
9.1	Скамейка детская "Крокодил"		Производитель компания ООО «КСИЛ-Югра»	15 000,00
9.2	Скамейка детская "Улитка"		Производитель компания ООО «КСИЛ-Югра»	16 000,00







Инва. № подл.	Подпись и дата	Взам. инв. №

Изм.	Кол.уч.	Лист	№ док.	Подп.	Дата

19-17-ДП

Лист







23

№ п/п	Наименование элемента	Визуализация элемента	Производитель	Стоимость единицы изделия с монтажом
10.1	Карусель 1		Производитель компания ООО «КСИЛ-Югра»	40 000,00
10.2	Карусель 2		Производитель компания ООО «КСИЛ-Югра»	40 000,00
11.1	Качалка-балансир малая		Производитель компания ООО «КСИЛ-Югра»	15 000,00
11.2	Качалка-балансир большая		Производитель компания ООО «КСИЛ-Югра»	20 000,00
12	Качалка на пружине "Вертолетик"		Производитель компания ООО «КСИЛ-Югра»	40 000,00
13.1	Песочница 1		Производитель компания ООО «КСИЛ-Югра»	65 000,00
13.2	Песочница 2		Производитель компания ООО «КСИЛ-Югра»	30 000,00

Инв. № подл.	Подпись и дата	Взам. инв. №

Изм.	Кол.уч.	Лист	№ док.	Подп.	Дата

19-17-ДП

№ п/п	Наименование элемента	Визуализация элемента	Производитель	Стоимость единицы изделия с монтажом
14	Горка «Мини»		Производитель компания ООО «КСИЛ-Югра»	45 000,00
Детские игровые комплексы				
15.1	ДИК 1 возрастная группа 4-7 лет		Производитель компания ООО «КСИЛ-Югра»	300 000,00
15.2	ДИК 2 возрастная группа 4-7 лет		Производитель компания ООО «КСИЛ-Югра»	220 000,00
15.3	ДИК 3 возрастная группа 6-12 лет		Производитель компания ООО «КСИЛ-Югра»	330 000,00
15.4	ДИК 4 возрастная группа 6-12 лет		Производитель компания ООО «КСИЛ-Югра»	320 000,00
15.5	ДИК 5 возрастная группа 4-7 лет		Производитель компания ООО «КСИЛ-Югра»	270 000,00
15.6	ДИК 6 возрастная группа 4-7 лет		Производитель компания ООО «КСИЛ-Югра»	210 000,00

Инва. № подл.	Подпись и дата	Взам. инв. №

Изм.	Кол.уч.	Лист	№ док.	Подп.	Дата

19-17-ДП

№ п/п	Наименование элемента	Визуализация элемента	Производитель	Стоимость единицы изделия с монтажом
Элементы спортивных площадок				
16.1	Детский спортивный комплекс 1		Производитель компания ООО «КСИЛ-Югра»	120 000,00
16.2	Детский спортивный комплекс 2		Производитель компания ООО «КСИЛ-Югра»	120 000,00
17	Брусья параллельные		Производитель компания ООО «КСИЛ-Югра»	15 000,00
18	Ограждение спортивных площадок		По типу ограждения «Fensys»	1 панель = 6 000,00
Элементы ограждения дворовых территорий				
19.1	Ограждение 1		Производитель ООО «Конус»	6 000,00
19.2	Ограждение 2		Производитель компания ООО «КСИЛ-Югра»	6 000,00

Инва. № подл.	Подпись и дата	Взам. инв. №

Изм.	Кол.уч.	Лист	№ док.	Подп.	Дата

19-17-ДП

Лист

26